

使用说明书

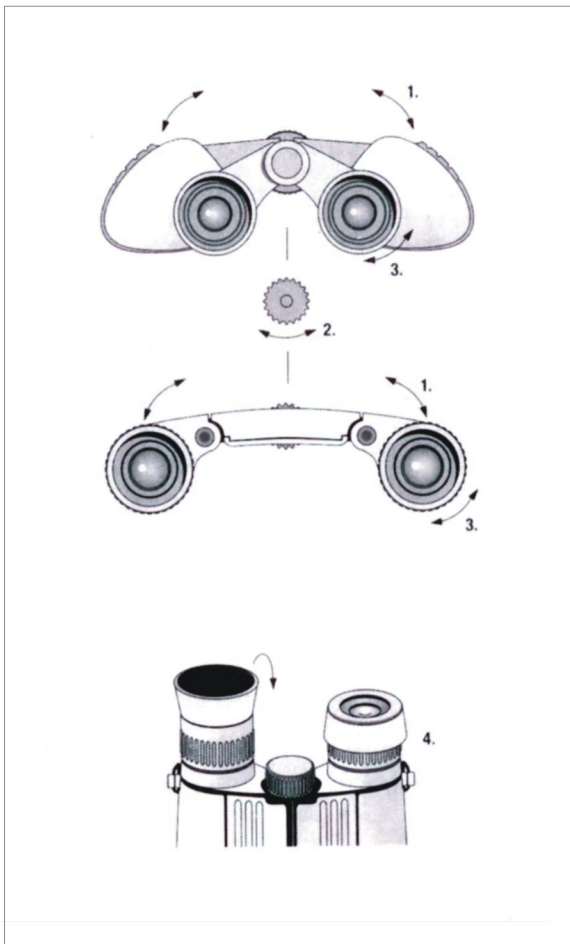

调节目距

举起望远镜看远处，双手同时上下转动镜筒（1.），直到看到一个接近正圆的图像。

聚焦

用望远镜看远处的某个固定物体。闭上右眼，调节聚焦轮（2.），直到影像清晰；对于大多数人来说，左右眼的视力会有差别，需要调节右边的屈光度调节轮（3.）：闭上左眼，旋转屈光度调节轮，直到影像清晰。

某些型号的屈光度调节轮位于聚焦轮的上方，调节方法同上。

避免阴影

观察时为了避免镜头中出现阴影，不要让眼睛过于接近镜片，稍微离开一点距离，或者将眼杯（4.）旋转至合适距离。

如果您需要佩戴眼镜观察，可以不用旋出眼杯，或者旋出少许距离。

某些型号的眼杯属于非旋转设计，可以上下折叠。

保养须知

虽然此望远镜坚固耐用，仍需用心保养，不仅充分发挥最佳光学性能，甚至可以让它伴随您多年。

用镜头布（纸）、镜头刷轻轻擦去镜头污渍。用柔布擦拭镜身。

尽量避免碰撞、跌落望远镜。勿将望远镜长时间置于高温阳光下，例如汽车挡风玻璃处。

不使用望远镜时，请将眼杯恢复原状，或旋转回最低位，置于有干燥剂的包内，在干燥通风之处存放。

⚠ 警示!

严禁使用望远镜观看太阳或强光，会损伤视网膜，甚至致盲！其他人特别是儿童使用望远镜时，要明确告知此危险性。